

VA.8.95/...F Giunto di struttura a tenuta

Junta estructural de hermeticidad

Giunto di struttura a tenuta in acciaio, per tutti i tipi di pavimento, adatto al transito di mezzi pesanti.

Junta estructural en acero macizo, apto para soportar cargas pesadas.

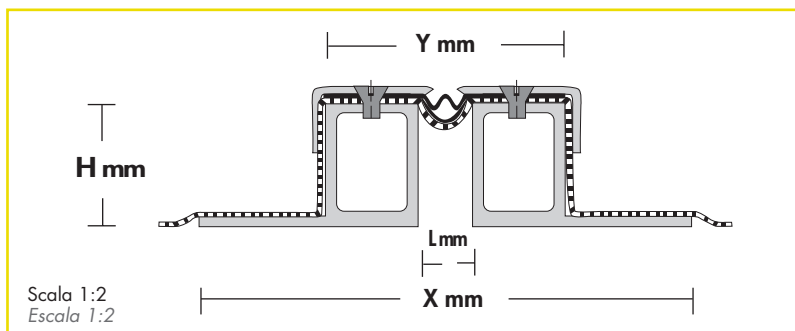
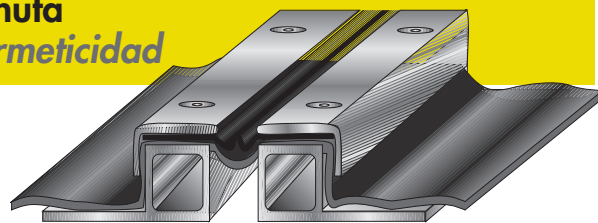

La struttura è realizzata in acciaio massiccio ad alto tenore, gomma antivibrante adatta al transito di carrelli elevatori, anche con ruote piccole, inserto in gomma stabilizzata continua, seconda guaina impermeabilizzante addizionale che sarà legata in modo omogeneo a caldo senza tensioni e sforzi di taglio, in caso di danneggiamento l'inserto può essere sostituito senza danneggiare lo strato di guaina addizionale. Adatto a tutti i tipi di coperture. Colore guarnizione: nero. Lunghezza barre ml. 3,00. Aree di applicazione: parcheggi e garages anche sotterranei, tutte le aree industriali.

La estructura está realizada en acero macizo de gran capacidad, goma antivibración adaptado al tránsito de carros elevadores, también con ruedas pequeñas, inserto en goma estabilizada continua, segunda vaina impermeabilizable adicional que será pegada en modo homogéneo con calor sin tensión ni esfuerzos de corte. En caso de roturas el inserto puede ser sustituido sin dañar el extracto de vaina adicional. Adapto a todos los tipos de coberturas. Color guarnición: negro. Largo barras 4,00ml. Área de aplicación: estacionamientos y garages subterráneos, todas las áreas industriales.

ART.	X mm*	H mm*	L mm*	Y mm*	MOV. mm*
VA.8.95/37F	195	37	50	95	+/-20 orizz. +/-5 vert.
VA.8.95/52F	195	52	50	95	+/-20 orizz. +/-5 vert.
VA.8.95/62F	195	62	50	95	+/-20 orizz. +/-5 vert.
VA.8.95/92F	195	92	50	95	+/-20 orizz. +/-5 vert.
VA.8.95/112F	195	112	50	95	+/-20 orizz. +/-5 vert.

* tolleranza +/- 2mm *tolerancia +/- 2mm

MATERIALE MATERIAL

Struttura in acciaio massiccio (con fori di diam. 10 mm) con la parte superficiale in acciaio inox. Guarnizione in neoprene (resistente agli agenti atmosferici, agli sbalzi termici da -35° C a +120° C).

Estructura en acero macizo (con agujeros 10 mm de diam.). Guarnición en neopreno (resistente a los agentes atmosféricos y a cambios de temperatura de -35° C a +120° C).

PORTATA** CAPACIDAD**

Adatto al transito di autoveicoli ed autocarri, nonché di carrelli elevatori, anche con ruote piccole. Carico massimo ammesso kg. 4.500 per ruota, con diametro ruota di mm.150 e larghezza mm.100.

Adapto al tránsito de automóviles y camiones, así como también carros elevadores, también con ruedas pequeñas. Peso máximo admitido 2.500kg. por rueda, con diámetro rueda de 150mm. y ancho de 100mm.

MONTAGGIO** MONTAJE**

Il montaggio viene eseguito mediante l'utilizzo di tasselli meccanici nella misura di n° 7 per ml (1 ogni 30 cm) alternandoli sulle ali del profilo (vedi istruzioni di montaggio pag. 55).

El montaje viene realizado mediante la utilización de tacos mecánicos de dimensión n° 7 por ml. (1 cada 30 cm.) alternándolos sobre las alas del perfil (ver esquema de montaje pag. 55).

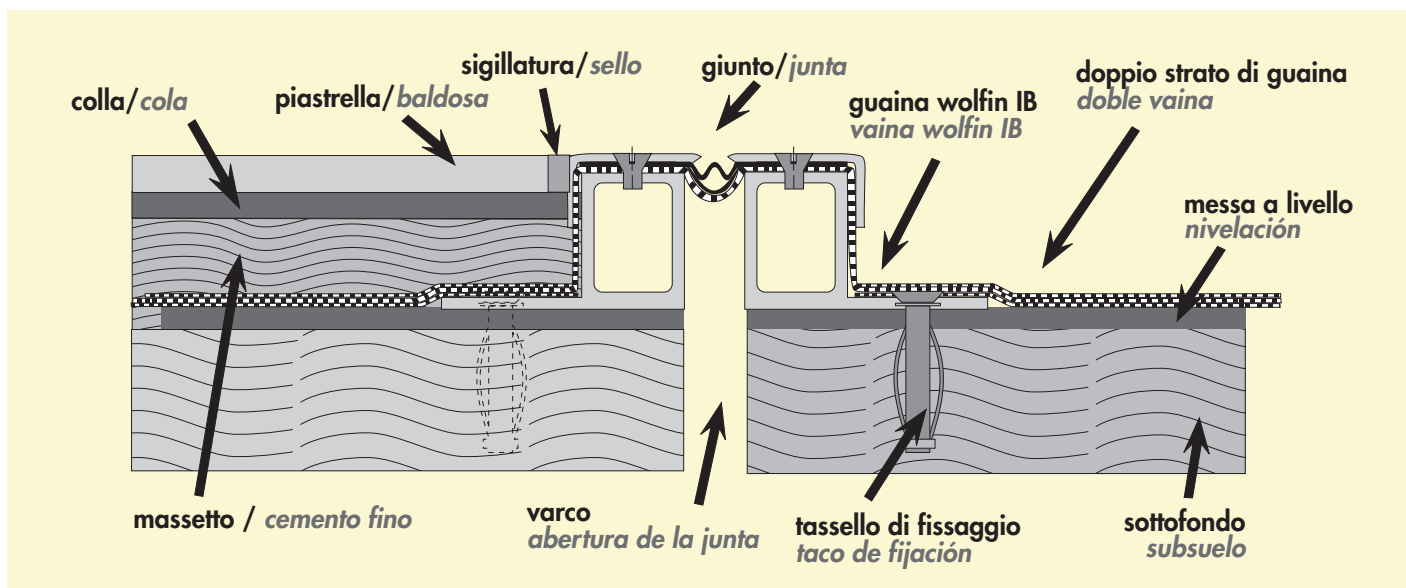

** La capacità di carico esposta è garantita esclusivamente in seguito ad una attenta esecuzione delle istruzioni di montaggio.
** La capacidad de carga máxima está garantizada siempre y cuando el montaje de ésta se haga según las instrucciones.