

B1-68 /.. Giunto di struttura Junta estructural

Giunto strutturale per pavimenti in ceramica o pietre naturali.

Junta estructural para suelos de cerámica o piedras naturales.

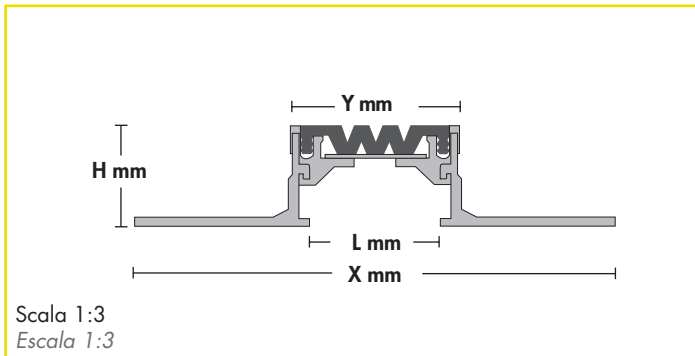
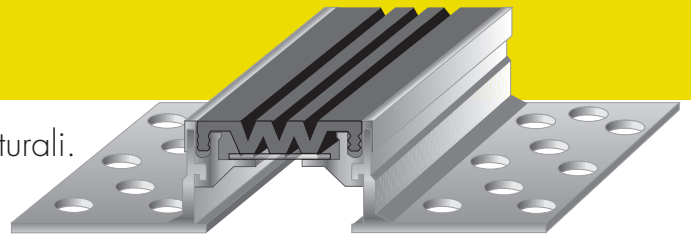

La struttura, realizzata in alluminio, avente la parte di appoggio al supporto forata, permette un corretto posizionamento e fissaggio meccanico del giunto al fondo di posa. La guarnizione elastica intercambiabile in Dutral, garantisce il movimento di dilatazione e contrazione del giunto stesso. La guarnizione può essere fornita in rotoli fino a 25 ml. Lunghezza barre: ml 4,00. Colore guarnizione: nero.

La estructura realizada en aluminio, teniendo agujereada la parte de apoyo al soporte, permite una correcta posición y fijación mecánica de la junta al fondo de colocación. La garnición elástica, intercambiable, en Dutral, asegura el movimiento de dilatación y contracción de la junta. La garnición puede ser provista en rulos de hasta 25ml. Largo de las barras: 4,00ml. Color de la garnición: negro.

ART.	L mm *	H mm*	Y mm*	X mm*	MOV. mm
B1-68/35	50	35	68	190	+/- 10
B1-68/50	50	50	68	190	+/- 10

* tolleranza +/- 2mm *tolerancia +/- 2mm

MATERIALE MATERIAL

Struttura in alluminio (con fori di diam. 10 mm).
Guarnizione in Dutral (resistente agli agenti atmosferici, agli sbalzi termici da -35°C a +120°C).

Estructura en aluminio (con agujeros de diam. 10 mm).
Guarnición en Dutral (resistente a los agentes atmosféricos y a cambios térmicos de -35°C a +120°C).

PORTATA** CAPACIDAD**

Adatto a sopportare pesi di autovetture, ed autotracari di peso totale complessivo fino a 30.000 kg, con carico massimo sulla ruota di 5.100 kg.

Adapto para soportar pesos de coches y camiones de peso total de hasta 30.000 kg. con carga máxima en la rueda de hasta 5.100 kg.

MONTAGGIO** MONTAJE**

Il montaggio viene eseguito mediante l'utilizzo di tasselli meccanici nella misura di n° 7 per metro lineare (1 ogni 30 cm) alternandoli sulle ali del profilo (vedi istruzioni di montaggio pag. 20).

El montaje viene realizado mediante la utilización de tacos mecánicos de dimensión n° 7 por metro lineal (1 cada 30 cm.) alternándolos sobre las alas del perfil (ver esquema de montaje pag. 20).

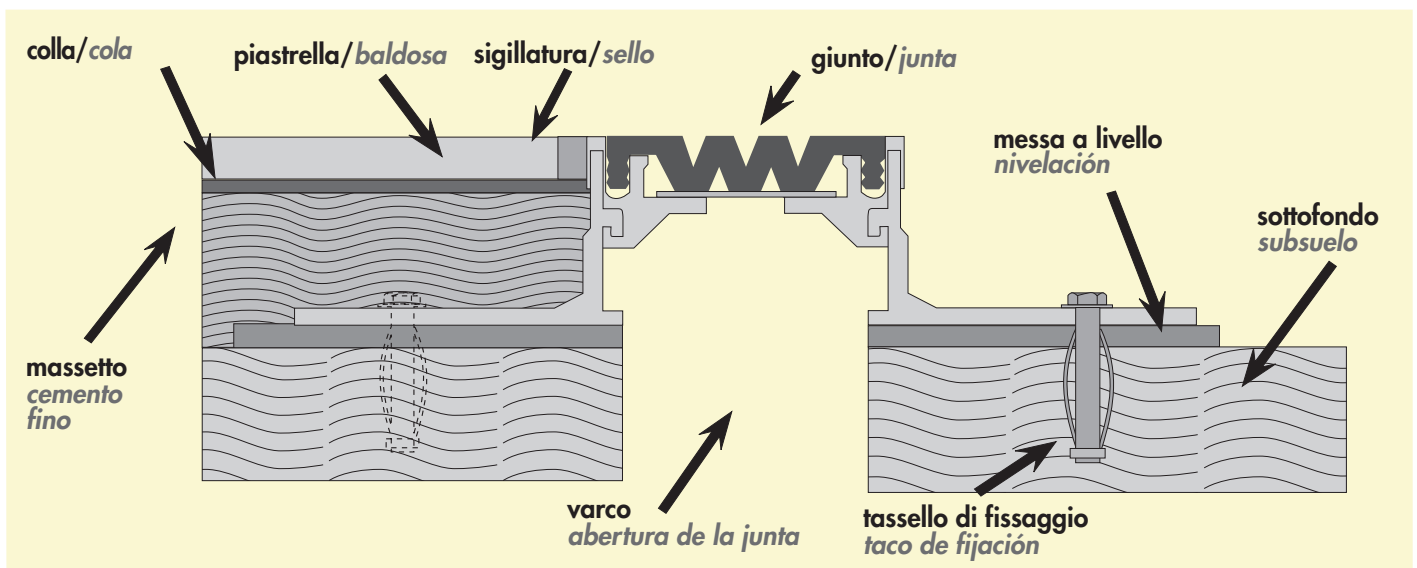

** La capacità di carico esposta è garantita esclusivamente in seguito ad una attenta esecuzione delle istruzioni di montaggio.
** La capacidad de carga máxima está garantizada siempre y cuando el montaje de ésta se haga según las instrucciones.