

HD-80/..P Giunto di struttura

Junta estructural

Giunto di struttura per pavimenti in ceramica o pietre naturali.
Junta estructural para suelos en cerámica o piedras naturales.

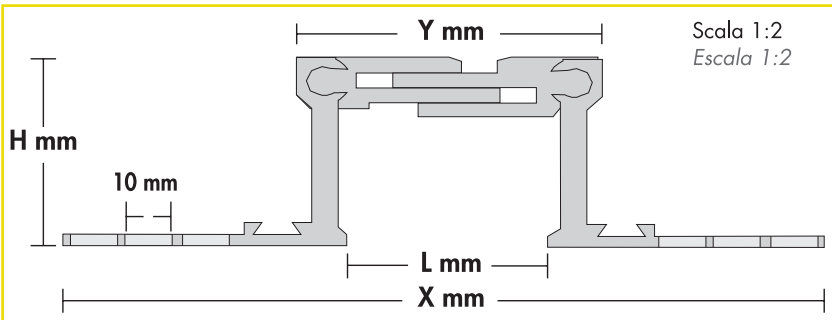
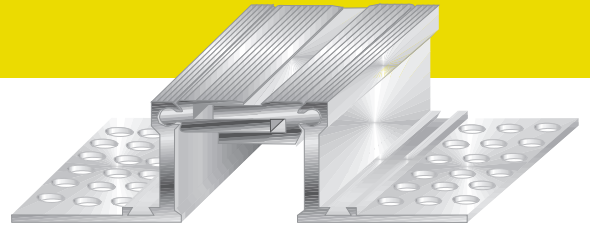

La struttura realizzata in alluminio, avente la parte di appoggio al supporto forata, permette un corretto posizionamento e fissaggio meccanico del giunto al fondo di posa. Il particolare disegno e spessore dei profili consentono un'alta resistenza ai carichi incidenti nonché la completa mobilità nelle tre direzioni. Lunghezza barre standard: ml. 4,00

La estructura realizada en aluminio, teniendo agujereada la parte de apoyo al soporte, permite una correcta posición y fijación mecánica de la junta al fondo de colocación. El particular diseño y espesor de los perfiles permiten una alta resistencia a los pesos incidentes, así como también la completa movilidad en las tres direcciones. Largo estándar de las barras: 4,00ml.

| ART. | L mm * | H mm * | Y mm* | X mm* | MOV. mm |
|------------|--------|--------|-------|-------|--------------------------------------|
| HD-80/35/P | 55 | 35 | 80 | 195 | 20 (+/-10) orizz. • 10 (+/- 5) vert. |
| HD-80/50/P | 55 | 50 | 80 | 195 | 20 (+/-10) orizz. • 10 (+/- 5) vert. |
| HD-80/80/P | 55 | 80 | 80 | 195 | 20 (+/-10) orizz. • 10 (+/- 5) vert. |

* tolleranza +/- 2mm *tolerancia +/- 2mm

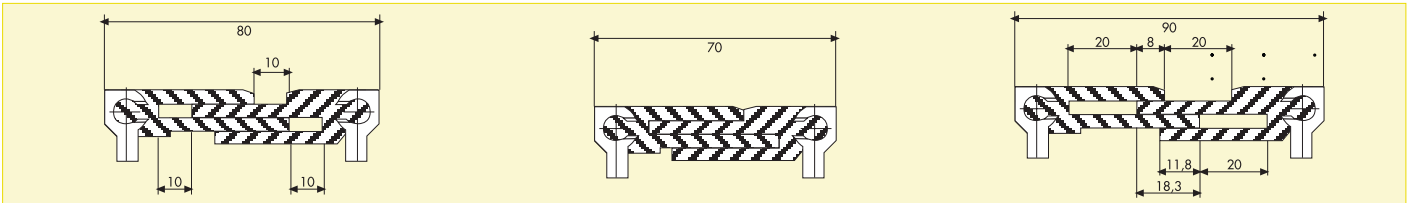

MATERIALE MATERIAL

Struttura in alluminio (con fori di diam. 10 mm).

Estructura en aluminio (con agujeros 10mm de diam.).

PORTATA** CAPACIDAD**

Adatto al transito di carrelli elevatori con ruote pneumatiche, transpallet fino ad un carico complessivo di 7,5 kg/mm². (con superficie della ruota di 10x10 cm).

Adapto al tránsito de carros elevadores con ruedas neumáticas, transpallet de 6,5 kg./mm. (con superficie de la rueda de 10x10 cm.).

MONTAGGIO** MONTAJE**

Il giunto viene fornito già montato con zanche in alluminio che devono essere rimosse solamente dopo aver posizionato e fissato il giunto stesso. Il montaggio viene eseguito mediante l'utilizzo di tasselli meccanici o chimici nella misura di n°7 per metro lineare (1 ogni 30 cm.) alternandoli sulle ali del profilo e sfalsandoli l'uno rispetto all'altro.

La junta viene provvista ya montada con zancos de aluminio que se deben quitar sólo después de haber posicionado y fijado la junta. El montaje viene realizado mediante la utilización de tacos químicos de tamaño n°7 por metro lineal (1 cada 30 cm.) alternándolos sobre las alas del perfil e intercalándolos uno respecto del otro.

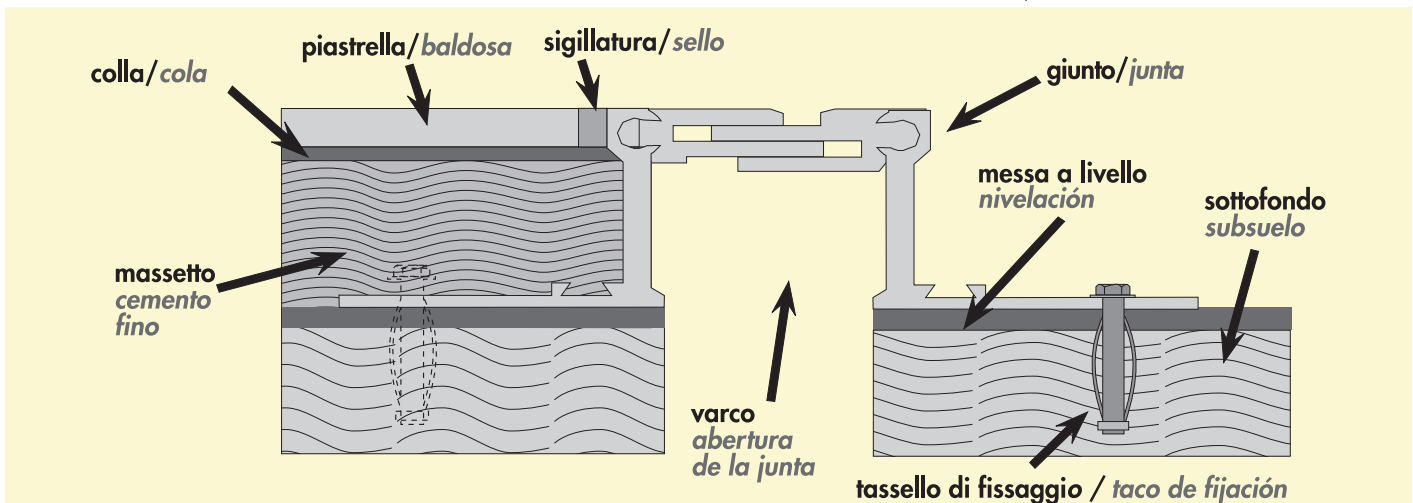

** La capacità di carico esposta è garantita esclusivamente in seguito ad una attenta esecuzione delle istruzioni di montaggio.
** La capacidad de carga maxima está garantizada siempre y cuando el montaje de ésta se haga según las instrucciones.