

Roll-Over Piatto *Plano*

Giunto di struttura
Junta estructural

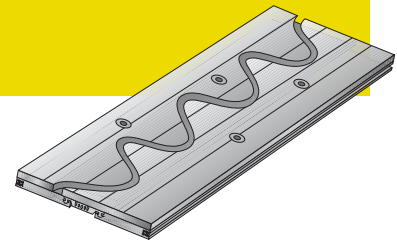

Giunto di struttura per pavimenti industriali per varchi da 20 a 50 mm.

Junta de dilatación para suelos industriales con aberturas de 20 a 50 mm.

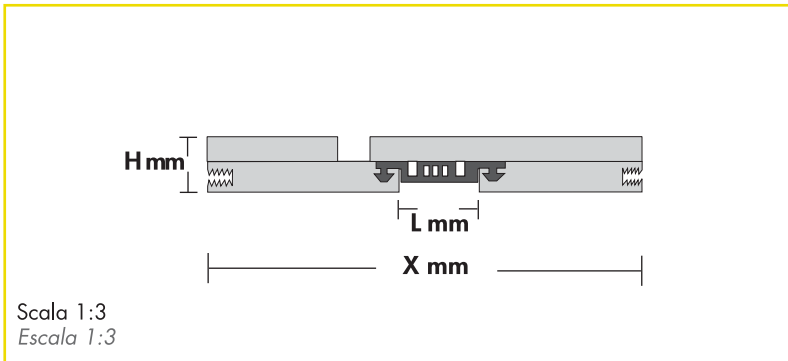

Giunto di dilatazione per pavimenti industriali, particolarmente adatto in supermercati o centri commerciali nonché in tutti i luoghi dove si richieda un'alta resistenza ai carichi incidenti e dove si renda necessario il passaggio senza vibrazioni di carrelli elevatori o transpallets. Lunghezza barre ml. 3,00.

Junta de dilatación para suelos industriales, particularmente adaptado en supermercados o centros comerciales y en todos los lugares donde se requieran una alta resistencia a pesos incidentes y donde sea necesario el pasaje sin vibraciones de carros elevadores o transpallets. Largo barras 3,00ml.

ART.	L mm*	H mm*	X mm*	MOV. mm*
RollOver Piatto <i>RollOver Plano</i>	fino a 50mm	20	155	- 3/+10

* tolleranza +/- 2mm *tolerancia +/- 2mm

MATERIALE *MATERIAL*

L'intera struttura del profilo, compresa la parte che rimane a vista è in alluminio di notevole spessore. Guarnizione elastica sottostante in PVC.

Toda la estructura del perfil, también la parte que queda a la vista es en aluminio de gran espesor. Guarnición elástica inferior en PVC.

PORTATA** *CAPACIDAD***

Traffico pedonale, carrelli spesa, lettighe, carrelli leggeri, autovetture, camion, nonché carrelli elevatori e transpallet.

Tráfico peatonal, carros de supermercados, literas, carros livianos, automóviles, camiones, como así también carros elevadores y transpallet.

MONTAGGIO** *MONTAJE***

Fissaggio mediante tasselli meccanici o chimici.

Fijación mediante tacos mecánicos o químicos.

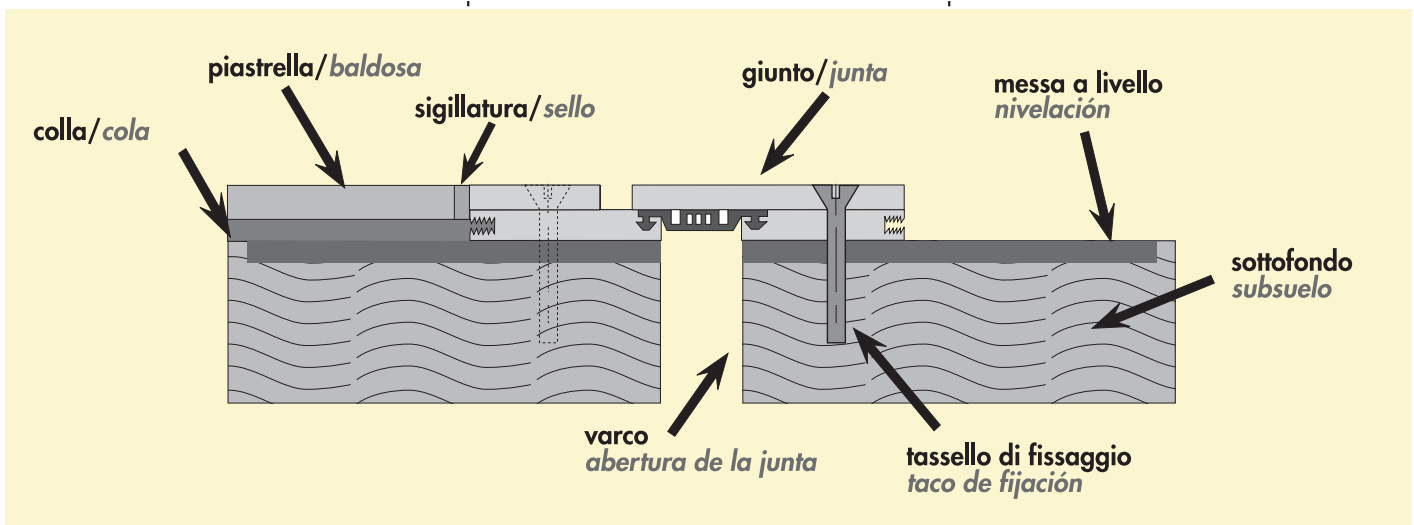

** La capacità di carico esposta è garantita esclusivamente in seguito ad una attenta esecuzione delle istruzioni di montaggio.
** *La capacidad de carga maxima está garantizada siempre y cuando el montaje de ésta se haga según las instrucciones.*